

- GB Mounting instruction
- DE Montageanleitung
- FR Instructions de montage
- ES Instrucciones de montaje
- IT Istruzioni de montaggio
- SE Monteringsinstruktion
- FI Asennusohjeet
- NL Montage instructie
- RU Инструкция по монтажу
- JP 組み込み手順書
- PL Instrukcja montażu

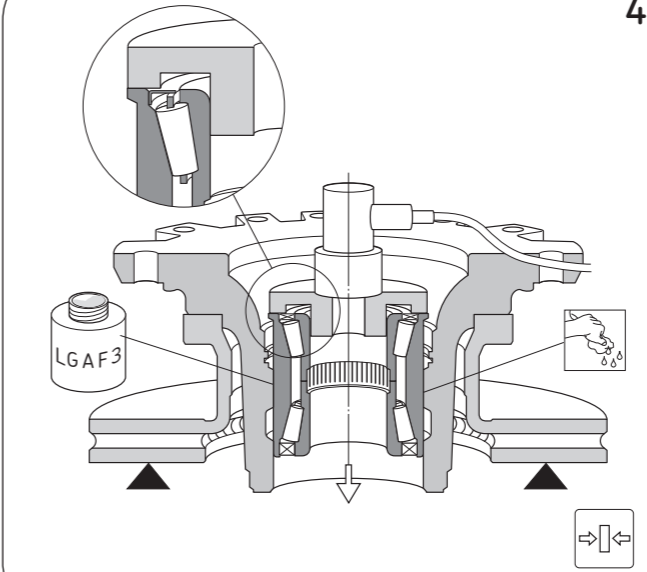

4



3

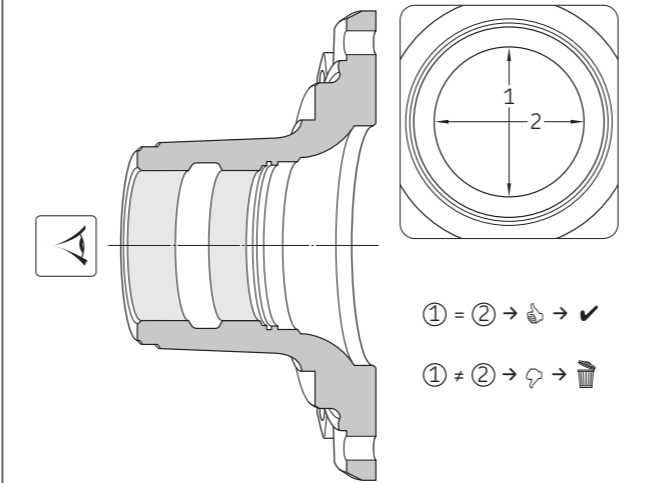

① = ② → 👉 → ✓
 ① ≠ ② → 👉 → 🗑️



2

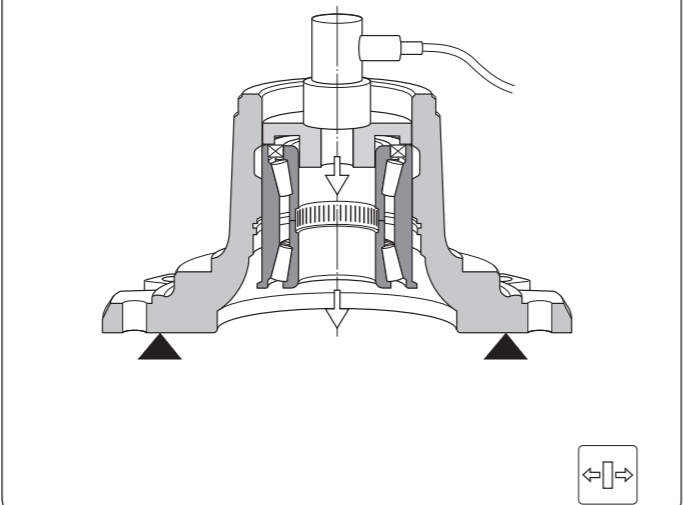

1

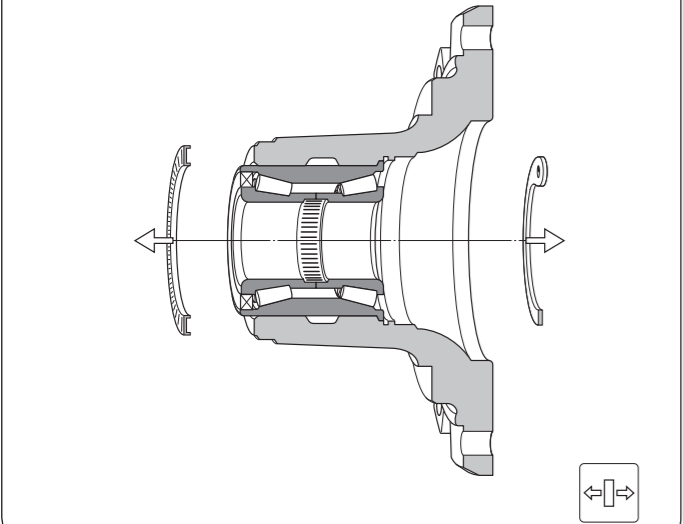

8

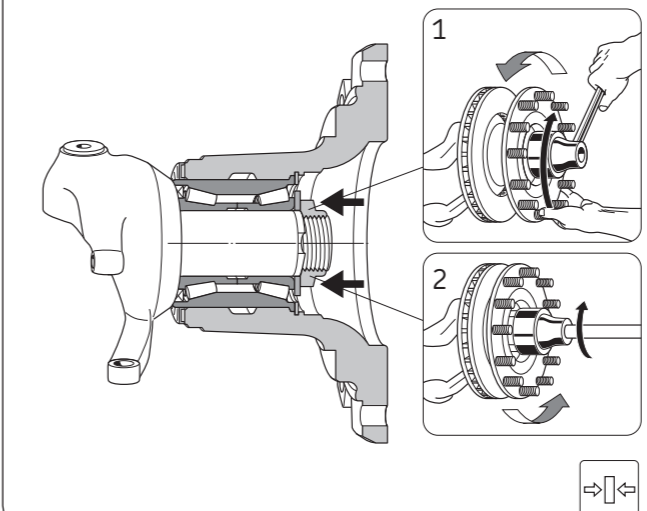

7

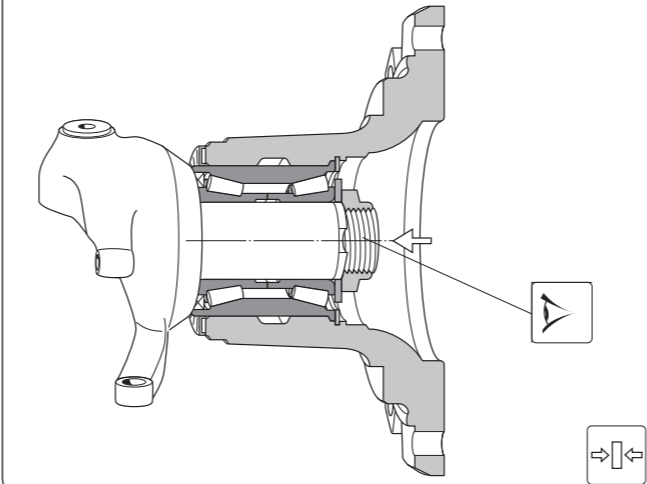

6

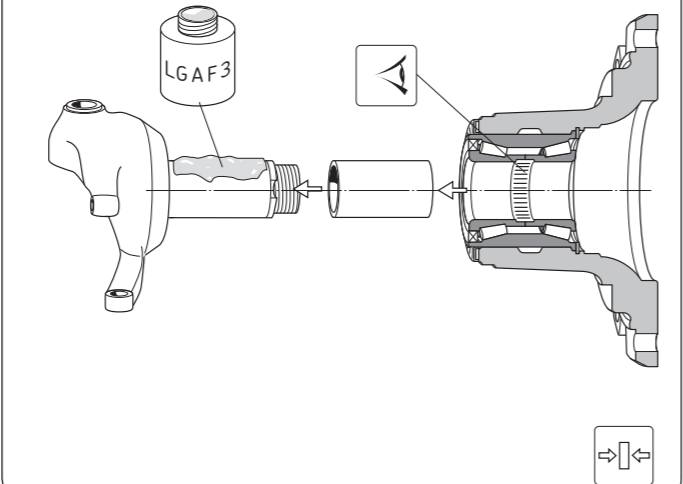

LGAF3

5

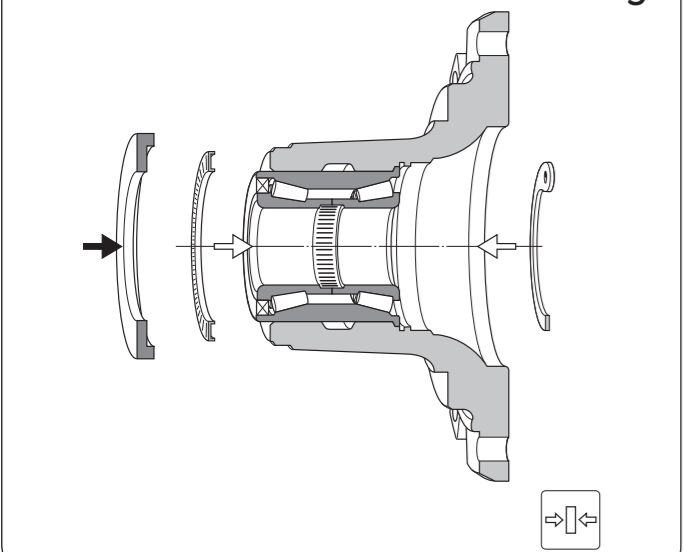



Safety precaution and disclaimer

The wheel bearings are safety-related parts. Incorrect mounting or adjustment can result in damage, serious injury or death. These mounting instructions are general and based on the experience and judgment of the wheel bearing manufacturer. However, this information does not cover all circumstances and may not be complete.

When mounting or adjusting bearings, first read and understand the complete mounting instructions in the car manufacturer’s shop manual or turn to a professional mechanic at an authorized garage. Failure to follow the car manufacturer’s mounting instructions will void the bearing warranty and SKF can not held liable for any damage resulting therefrom.

Use only correct methods and proper tools in clean surroundings, when mounting. Do not open the bearing package until the bearing is to be used. Allow the rust preventive compound to remain in the bearing during mounting. The rust preventive layer is not a lubricant. Do not wash the bearing before use.



Säkerhetsföreskrifter och friskrivningsklausul

Hjullagret är en säkerhetsdetalj. Felaktig montering eller justering kan orsaka allvarliga personskador eller död. Denna monteringsinstruktion är generell och baserad på lagertillverkarens erfarenheter och bedömningar. Informationen inkluderar inte alla omständigheter och detaljer.

Före montering eller justering av hjullager ska den kompletta monteringsinstruktionen i biltillverkarens manual läsas och förstås, om inte bör en auktoriserad verkstad utföra arbetet. Om biltillverkarens monteringsinstruktioner inte efterföljs gäller inte produktgarantin och SKF kan inte hållas ansvarig för eventuella skador.

Använd alltid korrekta arbetsmetoder och lämpliga verktyg i en ren miljö. Öppna inte förpackningen förrän lagret ska användas. Låt lagrets rostskyddsmedel vara kvar vid monteringen. Denna rostskyddande hinna är inget smörjmedel. Tvätta inte lagret före användning.



Sicherheitsvorkehrungen und Haftungsausschluss

Radlager sind sicherheitsrelevante Bauteile. Unsachgemäßer Einbau oder fehlerhafte Einstellungen können zu schweren Sach- und/ oder Personenschäden bis hin zum Tode führen. Diese Montageanweisung ist allgemein gehalten und beruht auf den Erfahrungen, Kenntnissen und Urteilsvermögen des Radlagerherstellers. Deshalb beinhalten diese Informationen möglicherweise nicht alle konstruktiven Abweichungen und betriebsbedingten Bedingungen sowie Sonderfälle.

Vor Einbau sind die einschlägigen Montageanweisungen und Einbauempfehlungen in den Werkstatthandbüchern der Automobilhersteller zu beachten oder das Auto ggf. an eine autorisierte Werkstatt zu geben. Nichtbeachtung kann zum Ausschluss etwaiger Mängelhaftungsansprüche führen bzw. SKF kann nicht in Haftung für daraus resultierende Schäden genommen werden!

Es ist nach den korrekten Vorgehensweisen zu verfahren, die richtigen Werkzeuge zu verwenden und auf ein sauberes Arbeitsumfeld ist zu achten. Die Lager sind erst unmittelbar vor dem Einbau aus der Originalverpackung zu entnehmen; das anhaftende Korrosionsschutzmittel ist am Lager zu belassen. Die Lager vor Einbau bzw. Gebrauch nicht auswaschen.

Die einschlägigen Unfallverhütungsvorschriften sind ebenfalls zu beachten.



TURVATOIMENPIDE JA VASTUUVAPAUCLAUSEKE

Pyöränlaakeri on merkittävä turvallisuustekijä, jonka virheellinen asennus tai säätö voi johtaa vakaviin henkilövahinkoihin. Tässä asennusohjeissa annetus tiedot, suositukset, selosteet ja varmuusohjeet perustuvat pyöränlaakereita valmistavien yritysten kokemuksiin ja harkintaan. Tämä informaatio ei sisällä tai kata kaikkia olosuhteita.

Täydelliset ohjeet ovat autonvalmistajan korjaamokäsikirjassa, joka on luettava ja ymmärrettävä ennen laakerin asennusta ja säätöä tai käännny valtuutetun korjaamon puoleen. Autonvalmistajan asennusohjeiden laiminlyönti johtaa laakerin takuun raukeamiseen ja siten SKF ei ole vastuussa mahdollisista vaurioista.

Asennuksessa on noudatettava puhtautta ja oikeaa asennusmenetelmää sekä käytettävä tarkoitukseen sopivia työkaluja, jotta laakeri toimisi moitteettomasti. Pakkausta ei pidä avata ennen laakerin käyttöönottoa ja ruosteenestorasvan on annettava olla laakerissa asennuksen aikana. Ruosteenestorasva ei ole voiteluaine. Älä pese laakeria ennen käyttöönottoa.



Recommandations sécurité et limitation de responsabilité

Le roulement de roue est un élément de sécurité. Un montage ou un ajustement incorrects peuvent entraîner des dommages, des blessures graves voire mortelles. Les instructions de montages qui suivent n’ont qu’un caractère technique général et sont basées sur l’expérience et le jugement des fabricants de roulements de roues. Ces informations peuvent être incomplètes et ne pas inclure tous les cas.

Lors du montage ou de l’ajustement d’un roulement, vous devez lire et comprendre le manuel d’atelier du constructeur, ou consulter un réparateur professionnel dans un garage agréé. A défaut de suivre les instructions contenues dans le manuel d’atelier du constructeur ne sont pas suivies, la garantie SKF sur les pièces ou les dommages en résultant ne s’applique pas.

Pour le montage d’un roulement, utilisez une procédure correcte, des outils appropriés, et assurez constamment la propreté du local et des surfaces de travail. N’ouvrez l’emballage du roulement qu’au moment de le monter. Laissez le produit anti-rouille dans le roulement lors du montage. Ce produit n’est pas un lubrifiant. Ne lavez pas le roulement avant utilisation.



Voorzorgsmaatregelen inzake veiligheid en beperking van aansprakelijkheid

Wielagers zijn veiligheidsonderdelen. Foutieve montage of afstelling kan schade of ernstige verwondingen veroorzaken, zelfs met de dood tot gevolg. Deze montage instructies zijn algemeen en gebaseerd op de ervaring en het oordeel van de wiel-lager fabrikant. Deze informatie behandelt dus niet alle omstandigheden en kan onvolledig zijn.

Lees altijd eerst de volledige montage instructies van de autofabrikant bij montage of afstelling van de lagers of vraag bij twijfel informatie aan een professioneel monteur van een gemachtigde garage. Bij niet opvolging van de montage instructies van de autofabrikant, vervalt de garantie op het lager en kan SKF niet verantwoordelijk gesteld worden voor enige schade die hieruit voortvloeit.

Volg altijd de juiste methode bij montage en gebruik het juiste gereedschap in een properere werkplaats. Open de verpakking van het lager enkel bij onmiddellijk gebruik. Let erop dat de roestwerende materie in het lager blijft tijdens de montage. De roestwerende laag is geen smeermiddel. Was het lager niet vóór gebruik.



Подшипники ступиц – детали, ответственные за безопасность; их неправильный монтаж и регулировка могут привести к аварии, ранению и даже смерти. Настоящая инструкция по монтажу – общая и основана на опыте производителя ступичных подшипников. Однако данная информация не охватывает всех особенностей и не может быть исчерпывающей.

При монтаже и регулировке подшипников сперва ознакомьтесь с полной информацией по монтажу из инструкции по обслуживанию, составленной производителем автомобиля, или обратитесь к профессиональному механику в авторизованном автосервисе. Отклонения в следовании инструкциям изготовителя автомобиля аннулирует гарантию на подшипник и SKF не несет ответственности за любые последующие повреждения.

Используйте только правильные методы и надлежащие инструменты при монтаже, содержите в чистоте рабочее место. Не нарушайте упаковку подшипника до его непосредственной установки. Консервант не следует удалять с подшипника (или промывать подшипник) перед монтажом и в процессе монтажа, при этом консервант подшипника не является его смазочным материалом.



Medidas de seguridad y limitación de responsabilidad

Los rodamientos de rueda son componentes de seguridad. Su montaje o ajuste incorrecto puede provocar daños y heridas graves, incluso letales. Estas instrucciones de montaje son de carácter general y están basadas en la experiencia y juicio del fabricante de rodamientos de rueda. No obstante, la información puede estar incompleta y no cubrir todos los casos.

Antes de iniciar el montaje o ajuste del rodamiento, debe leer y comprender las instrucciones completas de montaje que contiene el manual del fabricante o consultar a un mecánico profesional de un taller autorizado. El incumplimiento de tales instrucciones de montaje del fabricante del vehículo anulará la garantía del rodamiento y por lo tanto SKF no se hará responsable de cualquier daño derivado de ello.

Durante el montaje debe llevar a cabo los procedimientos correctos y utilizar las herramientas adecuadas en un entorno limpio. No abra el embalaje del rodamiento hasta el momento de su montaje. Mantenga el componente anticorrosivo en el rodamiento durante el montaje. Esta capa de producto anticorrosivo no es un lubricante. No lave el rodamiento antes de usarlo.



Inspektion



Precauzioni per la sicurezza e esclusione di responsabilità

I cuscinetti delle ruote sono componenti molto importanti dal punto di vista della sicurezza. Un montaggio o una registrazione errati possono provocare incidenti gravi, anche mortali. Le presenti istruzioni di montaggio sono di carattere generale e si basano sull'esperienza e il giudizio del costruttore. Tuttavia le informazioni qui contenute non coprono tutti casi pratici e possono non essere complete.

Prima di iniziare a montare o a registrare i cuscinetti è importante leggere e studiare bene tutte le istruzioni contenute nel manuale di officina del costruttore del veicolo oppure avvalersi di un meccanico qualificato presso un'officina autorizzata. Qualora non si siano seguite le istruzioni di quest'ultimo la garanzia sul cuscinetto è da considerarsi decaduta e SKF non sarà in alcun modo responsabile per eventuali danni causati dall'inosservanza delle istruzioni di cui sopra.

Per eseguire il montaggio bisogna seguire esclusivamente metodi corretti, servirsi di attrezzature idonee ed operare in un locale pulito. Non bisogna mai aprire la confezione dei cuscinetti fino al momento del loro utilizzo; il protettivo antiruggine non deve essere rimosso dalle superfici dei cuscinetti stessi. Il protettivo antiruggine non è un lubrificante. Non bisogna lavare il cuscinetto prima di utilizzarlo.

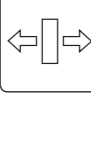

Inspezione

GB Mounting

DE Montage

FR Montage

ES Montaje

IT Montaggio

SE Montering

FI Asennus

NL Montage

RU Монтаж

JP 組み込み

PL Montaż

GB Dismounting

DE Demontage

FR Démontage

ES Desmontaje

IT Smontaggio

SE Demontering

FI Irrotus

NL Demontage

RU Отрегулировать и промыть

JP 分解

PL Demontaż

GB Adjust and clean

DE Einstellen und reinigen

FR Ajustez et nettoyez

ES Ajustar y limpiar

IT Registrare e pulire

SE Justera och rengör

FI Säätö ja puhdistus

NL Stel af en maak schoon

RU Отрегулировать и промыть

JP 調整及び清掃

PL Wyreguluj i oczyść

GB Inspection

DE Inspektion

FR Inspectez

ES Inspección

IT Ispezione

SE Inspektera

FI Tarkastus

NL Controle

RU Ревизия

JP 検査

PL Oględziny